

FR Manuel d'utilisation
Diable pliant 100 kg

EN Operating instructions
Foldable hand truck 100 kg

ES Manual del usuario
Carretilla plegable 100 kg

Photos & illustrations non contractuelles

POUR OUVRIR

1 Appuyez sur le bouton/verrou et soulevez la poignée.

Press the locking button and pull the handle up.

Presione el bloqueador y levante el asa como se muestra en el dibujo

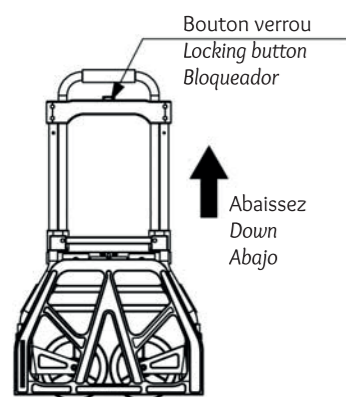

2 Ouvrez le plateau complètement, les 2 roues se déplieront d'elles-mêmes automatiquement. Le diable est prêt pour utilisation.

Open the loading plate to the fully opened position and both wheels will automatically extend out as show in illustration. The hand truck is ready for use.

Abra completamente la plataforma. Las ruedas se desplegarán automáticamente. Carretilla lista para usar

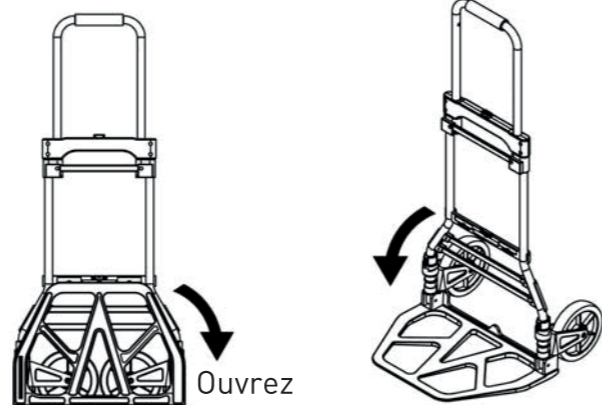

POUR FERMER

1 Fermez le plateau complètement. Les 2 roues se replient automatiquement.

Close the loading plate to the fully upright position as show in illustration. The two wheels will be folded automatically.

Cierre completamente la plataforma. Las ruedas se plegarán automáticamente.

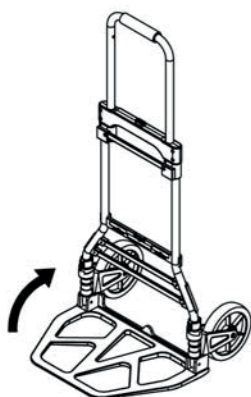

2 Appuyez sur le bouton/verrou et poussez la poignée. Le diable est fermé.

Press the locking button and push down the handle as show in illustration. The hand truck is closed as show in illustration.

Presione el bloqueador y empuje el asa. Carretilla cerrada.

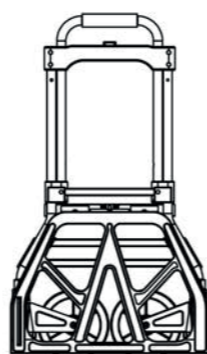
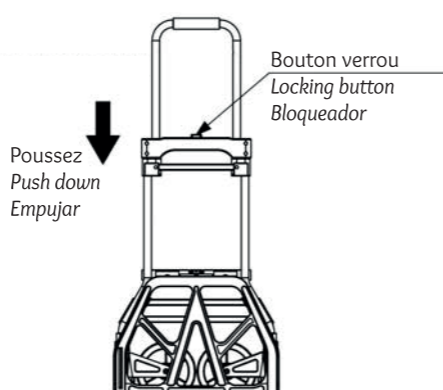

PRÉCAUTIONS D'UTILISATION

- Il convient de respecter les charges maximales qui sont indiquées sur le produit ou à défaut sur la documentation, et de ne pas rester dans le rayon d'action du matériel pour éviter le risque d'accident en cas de mauvaise manœuvre avec heurt du personnel de l'atelier avec la charge. Ce matériel comporte des parties repliables, il ne faut donc pas laisser d'obstacles, des doigts, mains, pieds ou autres membres au niveau des axes de pliage lors de l'ouverture ou de la fermeture de ces dites parties. Ce produit s'utilise sur une surface plane et propre.

ENTRETIEN ET MAINTENANCE

- Pour le nettoyage et l'entretien, utilisez uniquement un chiffon sec ou humide.
- Roues de rechange vendues séparément sur une période minimum de 5 ans - REF.MDI900761.

CAUTIONS FOR USE

- It is agreed to respect the maximum loads indicated on the product or if not, on the documentation, and to not stay in the action radius of the lifting material to avoid risk of accident in case of wrong use with the load. This material contains foldable parts; do not leave obstacles, fingers, hands, feet or other members at the level of folding axes during the opening or closing of those parts. This product is used on a flat and clean surface.

CARE AND MAINTENANCE

- For cleaning and care use, only a dry or damp cloth.
- Spare wheels sold separately over a minimum period of 5 years - REF.MDI900761.

PRECAUCIONES DE USO

- Las cargas máximas indicadas en el producto o, en su defecto, en la documentación, deben respetarse y no deben permanecer dentro del radio de acción del equipo de elevación para evitar el riesgo accidente en caso de manipulación inadecuada con colisión del personal del taller con la carga. Este equipo tiene partes plegables, por lo que no deje obstáculos, dedos, manos, pies u otras extremidades en los ejes de plegado al abrir o cerrar estas partes. Este producto se utiliza sobre una superficie plana y limpia.

CUIDADO Y MANTENIMIENTO

- Para la limpieza y el cuidado, utilice sólo un paño seco o húmedo.
- Ruedas de repuesto vendidas por separado durante un período mínimo de 5 años - REF.MDI900761.

REF.MDI100171

Spécifications / Specifications / Especificaciones

Dimension plié Folded dimension Dimensión de plegado	840 x 490 x 60 mm
Dimension déplié Unfolded dimension Dimensión desplegado	1110 x 490 x 510 mm
Charge utile maximale Maximum loading capacity Carga útil máxima	100 kg
Poids / Weight / Peso	5.6 kg
Roues / Wheels / Ruedas	Ø 175 mm TPR



Wonday
Service Consommateurs
Allée des acacias
63190 LEZOUX - France
email : contact@wonday.com
web : www.wonday.com

Made in PRC



ATTENTION
Veuillez lire attentivement la notice. Si l'article est mis au rebut veuillez vous en référer conformément à la législation locale officielle.



WARNING
Please read the instructions carefully. If the item is discarded, please refer to it in accordance with official local legislation.

ATENCIÓN
Por favor, lea atentamente las instrucciones. Si el artículo es desechado, por favor, remítase a él de acuerdo con la legislación local oficial.

